

Jak postupovat při výběru správného typu nájezdu.

Při výběru vhodného nájezdu Vám doporučujeme držet se následujícího postupu, kterým se vyvarujete pozdějších reklamací a nespokojenosti.

1. ujasněte si **nájezdovou výšku** pro kterou nájezd hledáte.

2. zjistěte **sklon**, který chcete používat a který zvládne vozidlo, pro které nájezd hledáte. Podle typu vozidla se tento sklon může pohybovat v rozmezí 10-30% nebo jinak 5,7° - 16,5°. Tento údaj byste měli najít v technické dokumentaci vozidla nebo jej musíte poptat u výrobce. Jako pomůcku uvádíme, že běžná stavební a zemědělská technika zvládne sklon v rozmezí 25-30% nebo 14° - 16,5°.

Pozor na osobní automobily. Vzhledem k technickým specifikům (nízká světlá výška, velká vzdálenost předku a konce vozidla od osy kol, spoilery atd.) vždy berte v úvahu ten nejnižší sklon a ověřte si tento údaj u výrobce vozu.

3. znáte-li výšku nájezdu a požadovaných sklon můžete zjistit potřebnou **délku nájezdu** přesně pomocí tohoto vzorce

$$\text{délka nájezdové plošiny} = \text{výška nájezdu} \times 100 / \text{sklon v \%}$$

nebo odhadnout pomocí následujícího grafu

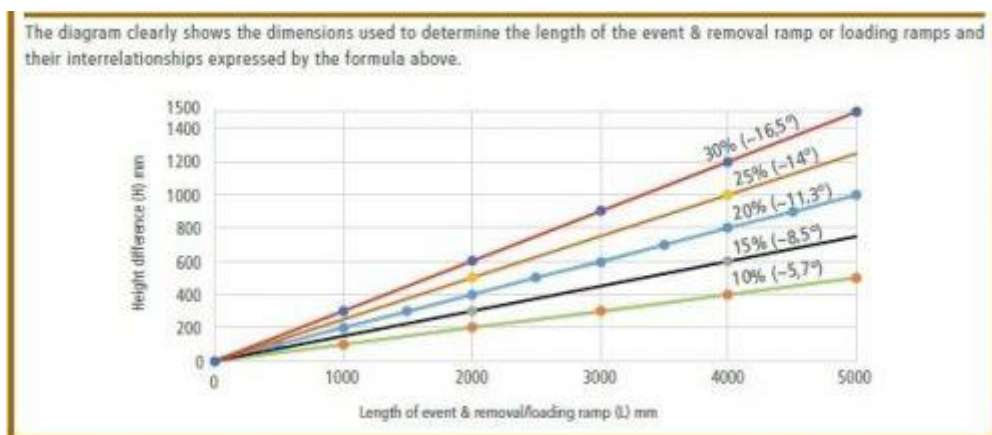

4. dalším parametrem, který potřebujete znát je **požadovaná šířka** a to zvláště u nájezdů s bočním ohraněním. Ideální je, když šířka pneumatiky nebo pásu Vašeho vozidla je cca o 5 cm menší než světlá (vnitřní A) šířka nájezdu, aby Vaše vozidlo mohlo volně pojíždět. Mějte na paměti, že příliš úzký pás nebo pneu naopak výrazně snižují nosnost nájezdu! U většiny nájezdů je možné zvolit variantu nájezdu s ohraněním a bez ohranění.

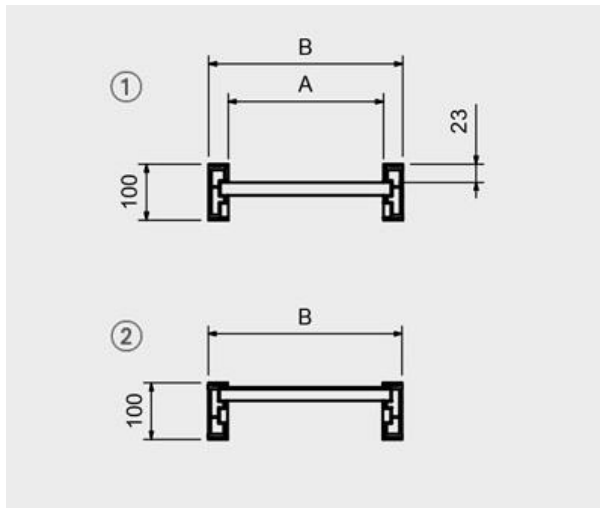

5. znáte-li potřebnou délku nájezdu musíte určit **požadovanou nosnost**. To je obvykle hmotnost vozidla + nějaká rezerva (5-10%) pro případnou obsluhu nebo znečištění, které může obzvláště na stavebních strojích ulpět. **POZOR**. U každého nájezdu je klíčovým parametrem **bodové zatížení**, které je závislé na rozvoru (délce pásu vašeho vozidla). U většiny nájezdů jsou v tabulce údaje povoleného zatížení pro rozsah 3 odlišných rozvorů. Pokud rozvor Vašeho vozidla výrazně odlišuje od této tabulky raději nás kontaktujte. Zařídíme odborné poradenství u výrobce.

6. na závěr si musíte zvolit **typ zakončení = hlavy nájezdu**. Ačkoliv 80% prodaných nájezdů má standardní provedení - standard head, je možné zvolit i jiný zakončení.

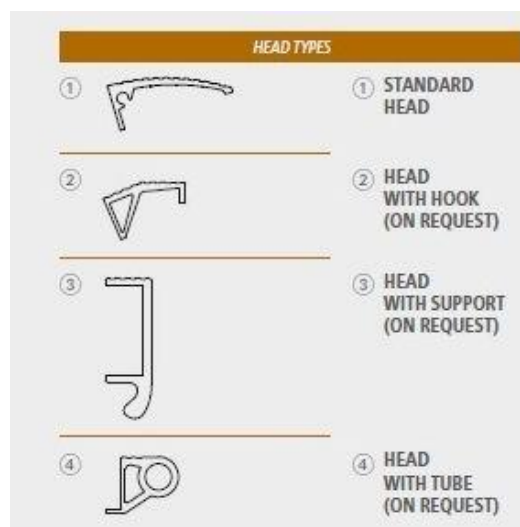

7. **pata nájezdu. Nezapomeňte** do poznámky v objednávce napsat pro jaký sklon jste délku nájezdu zvolili, zvláště pokud se liší od standardně projektovaného sklonu 30% nebo 16,5°. Pokud totiž bude používán sklon výrazně nižší, vzniká problém s tím, že pata nájezdu nebude doléhat na vozovku. Pokud nám však tento údaj oznámíte včas, můžeme zařídit přizpůsobení paty nájezdu požadovanému sklonu. Mějte však na paměti, že v takovém případě není podle našich obchodních podmínek možné nájezd vrátit, protože se jedná o specifickou úpravu podle přání zákazníka (bod 5.1. obchodních podmínek).

V našich obchodech je v současnosti nějakých 150 variant hliníkových nájezdů a ramp. Pokud jste nenalezli to, co hledáte, nezapomejte a zkuste nás kontaktovat. Zkusíme pro Vás připravit nabídku z kompletního sortimentu našeho italského dodavatele.



Contia Trading s.r.o.

